

Инструкция по эксплуатации и монтажу бака для воды **BOT-25** вокруг дымовой трубы

Резервуар для воды **Skamet** вокруг дымовой трубы предназначен для нагрева воды в сауне. В условиях, когда на объекте нет водопровода и используется вода из реки, озера или колодца (морская вода не подходит).

Резервуар для воды подходит для всех дровяных печей с диаметром дымохода 115 мм. Емкость для воды устанавливается непосредственно на трубу дымохода, а дымовые трубы идут от емкости для воды к дымоходу. Резервуар для воды представляет собой емкость цилиндрической формы, закрытую крышкой, диаметр которой составляет 300 мм. Резервуар для воды **Skamet** вокруг дымохода вмещает около 25 литров воды. Резервуар для воды оснащен муфтой (внутренняя резьба ½ дюйма), к которому при желании можно прикрепить кран (кран входит в комплект поставки). Изделие изготовлено из черного металла толщиной 2 мм и покрыто термостойкой краской. Внутренняя часть бака не имеет покрытия (т. е. в зависимости от качества воды может образоваться ржавчина или подобная смесь. Внимание! Если образование ржавчины неприемлемо для пользователя, производитель не рекомендует использовать данный продукт!

Резервуар для воды использует температуру дымовых газов, выходящих из дымохода, для нагрева воды. Так как бак для воды, установленный на дымовой трубе, мал по своей вместимости и эффективен (зависит от удаленности бака от печи), иногда вода в баке может закипать. Чтобы вода не закипела, рекомендуем удалить часть горячей воды и добавить прохладную. При нагреве печи в баке всегда должна быть вода (бак нельзя использовать без воды).

Установка:

Подсоедините бак к дымоходу. В случае с изделиями Skamet нет необходимости использовать переходы или втулки. В случае продукции других фирм следите за тем, чтобы внешний диаметр дымовой трубы, выходящей из печи, составлял 115 мм. В противном случае необходимо использовать переход или втулку.

Убедитесь, что изделие надежно прикреплено к дымоходу. Подсоедините верхнюю часть резервуара к дымоходу или колену, а затем к дымоходу.

Стоит знать:

- **Держите бак как можно более полным.** При нагреве пустого резервуара для воды сварные швы могут треснуть.
- **Не используйте соленую воду.** Соленая вода способствует коррозии и сокращает срок службы резервуара.
- **Регулярно очищайте резервуар.** Во время потребления на дне резервуара может оседать ржавчина (в зависимости от качества воды). Его можно удалить через кран на боковой стороне бака. При необходимости перед каждым употреблением образовавшийся на дне осадок можно слить через кран. Очистите содержимое бака водой и чистой тканью. Не используйте никакие химические вещества для чистки.

- **Не допускайте замерзания резервуара.** Физические свойства воды изменяются при замерзании воды, что приводит к повреждению резервуара и сварочных соединений.
- **Гарантия производителя действительна в течение 24 месяцев с даты покупки на основании товарного чека.** Гарантия распространяется на дефекты, возникшие вследствие производственных дефектов. Гарантия не распространяется на ржавчину, вызванную воздействием температуры и воды во время использования.

Общие данные ВОР-25:

Высота: 650 мм

Диаметр: 300 мм

Диаметр дымовой трубы: 115 мм

Емкость: 25 л

Вес: 10 кг

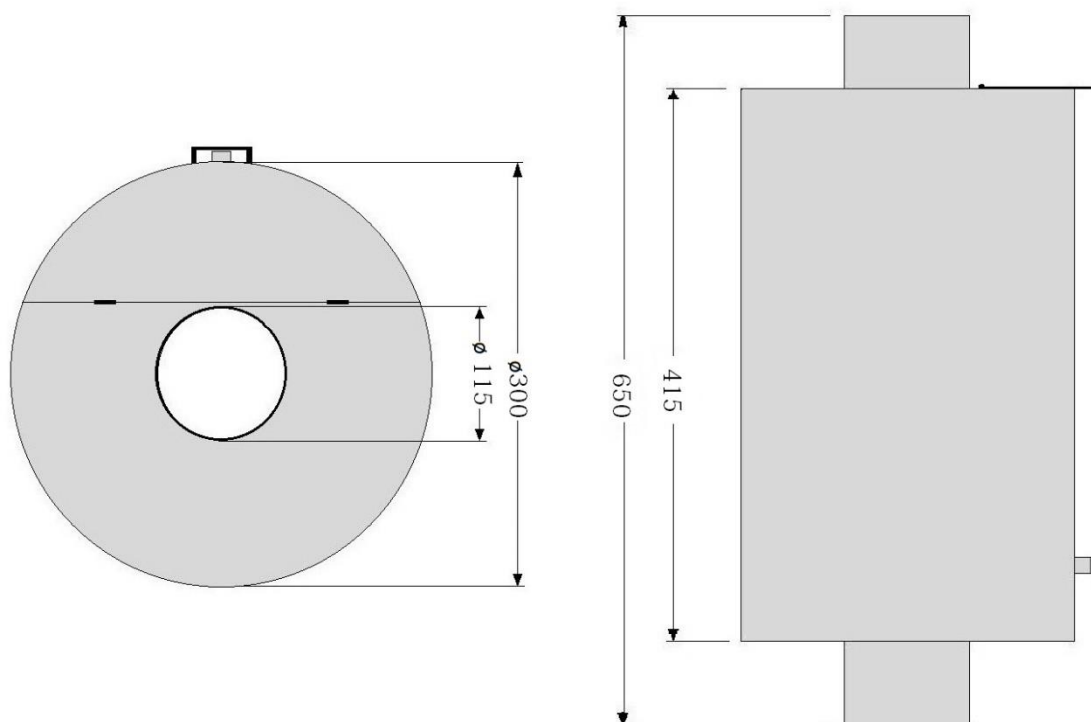

Skamet OÜ

Savi 9, Pärnu, Estonia

+372 440 1000

info@skamet.ee

www.skamet.ee